

## Kombitauscher



**Dissertori SAS**

Via Brennero 15 – IT 39044 Egna - Tel. +39 0471 813378 - Fax +39 0471 813370

E-mail: [info@dissertorigroup.com](mailto:info@dissertorigroup.com) - [www.dissertorigroup.com](http://www.dissertorigroup.com) - Part.IVA 02265990214 - HK-C.C.I.A.A. BZ 166886



Kombitaucher aus Edelstahl (Abgaswärmetauscher und Schalldämpfer in einem) isoliert für die Rückgewinnung der Abgaswärme (Reinigungs-wartungsfreundlich gebaut). Der Abgaswärmetauscher ist mit dem Schalldämpfer kombiniert, ermöglicht einen flüsterleisen Schallaustritt und ist mit einer automatischen Bypasschaltung ausgestattet.

Ideal für Diesel-, Pflanzenöl-, Methangas- und Biogas-Stromaggregate.

Der Rahmen des Kombitauchers ist selbsttragend und dient auch als Unterbau für den Motor und Generator.

Druckverlust Wasser: max. 2 bar

Gegendruck Abgas: hängt vom Motor ab

- **Modell: KT 100**

Ideal für Stromaggregate mit ca. **100kW**

- **Modell: KT 450**

Ideal für Stromaggregat mit ca. **450kW**

Transport: Frei Haus mit Verrechnung der Transportkosten

Lieferzeit: Sofort verfügbar. Solange der Vorrat reicht!

**Dissertori SAS**

Via Brennero 15 – IT 39044 Egna - Tel. +39 0471 813378 - Fax +39 0471 813370

E-mail: [info@dissertorigroup.com](mailto:info@dissertorigroup.com) - [www.dissertorigroup.com](http://www.dissertorigroup.com) - Part.IVA 02265990214 - HK-C.C.I.A.A. BZ 166886

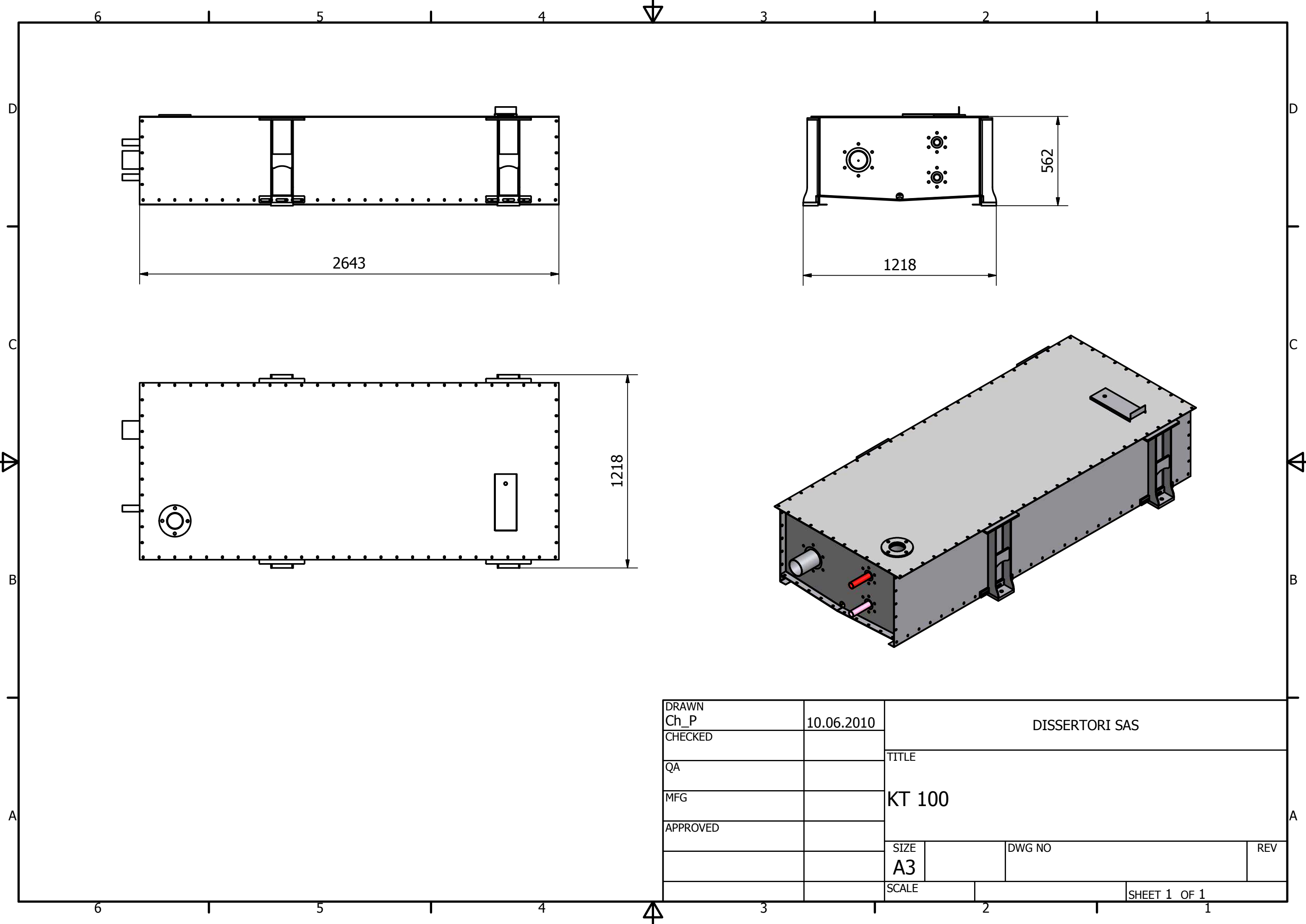

DRAWN Ch_P	10.06.2010	DISSERTORI SAS		
CHECKED		TITLE		
QA		KT 100		
MFG				
APPROVED				
		SIZE A3	DWG NO	REV
		SCALE	SHEET 1 OF 1	

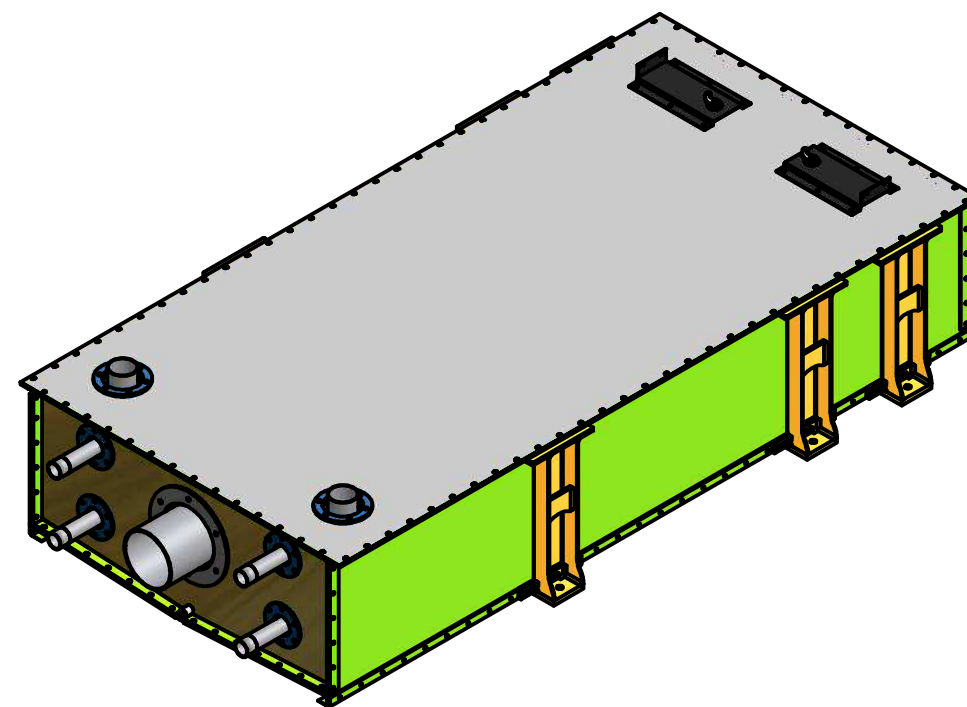
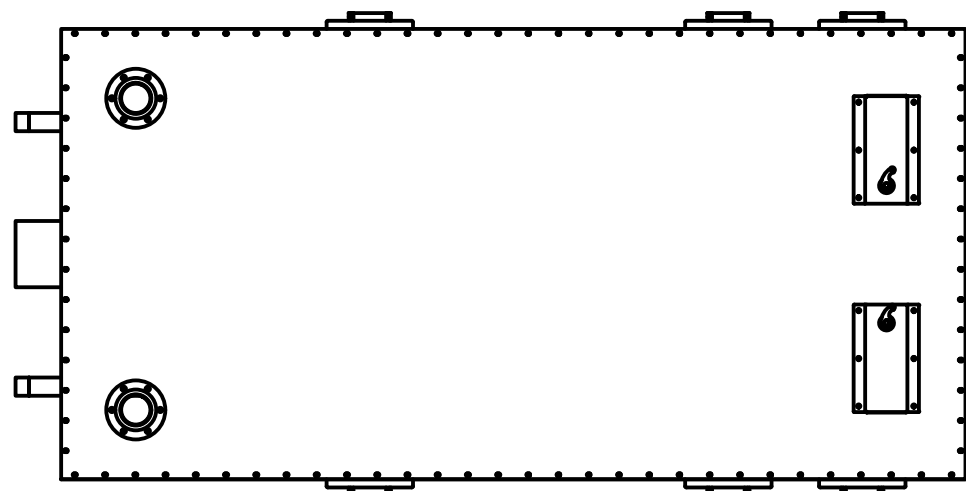
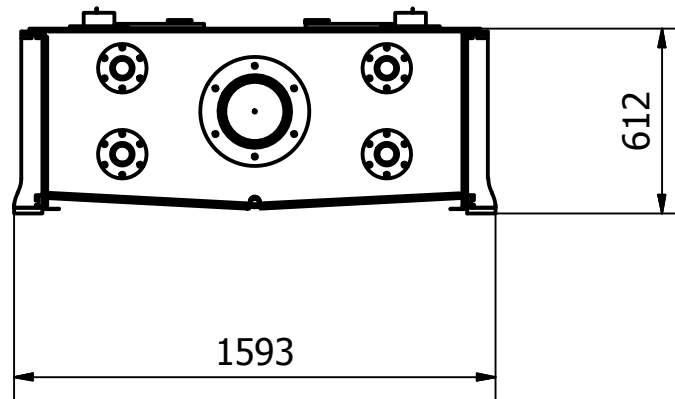
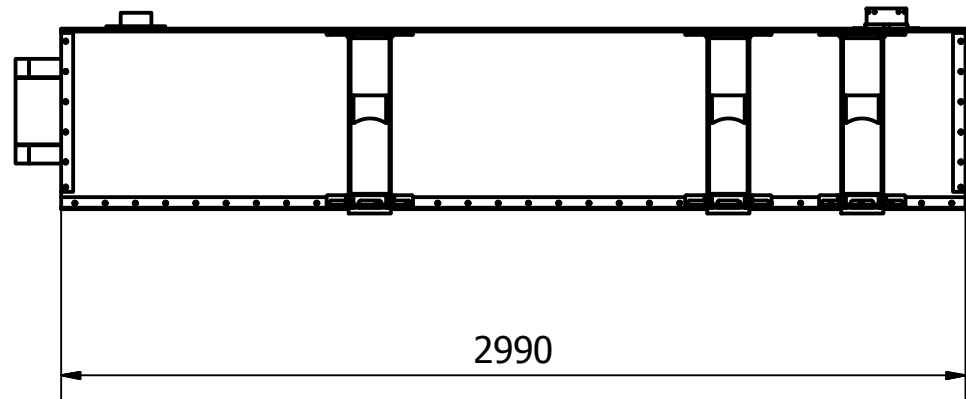

DRAWN Ch_P	20.08.2010	DISSERTORI SAS		
CHECKED		TITLE		
QA		KT 450		
MFG		SIZE		
APPROVED		A3	DWG NO	REV
		SCALE	SHEET 1 OF 1	